

OPEL  LINE

---

VAUXHALL  LINE

# Allgemeine Betriebserlaubnis

Unbedingt im Fahrzeug mitführen!

Nachdruck und jegliche Art der Vervielfältigung dieser ABE, auch auszugsweise, sind untersagt. Zuwiderhandlungen werden gerichtlich verfolgt.  
Diese ABE ist in den Kfz-Papieren mitzuführen und bei Fahrzeugkontrollen auf Verlangen vorzuzeigen. Ein Eintrag in die Fahrzeugpapiere ist nicht erforderlich.

***irmscher*** GmbH

D-73630 Remshalden • Tel.: 07151/971-300 • Fax.: 07151/971-305

## QUALITY MANAGEMENT

---

Certificate

Voluntary participation in regular monitoring according to  
ISO 9001, QS 9000, VDA 6.1.



3010 / Stand 03.99



## ALLGEMEINE BETRIEBSERLAUBNIS (ABE)

nach § 22 in Verbindung mit § 20 Straßenverkehrs-Zulassungs-  
Ordnung (StVZO) in der Fassung vom 28.09.1988 (BGBl I S.1793)

Nummer der ABE: 37973

Gerät: Heckspoiler

Typ: 29 01 404

Inhaber der ABE irmscher GmbH  
und Hersteller: D-73630 Remshalden

Für die obenbezeichneten reihenweise zu fertigenden oder gefer-  
tigten Geräte wird diese Genehmigung mit folgender Maßgabe  
erteilt:

Die genehmigte Einrichtung erhält das Typzeichen

KBA 37973

Dieses von Amts wegen zugewiesene Zeichen ist auf jedem Stück der  
laufenden Fertigung in der vorstehenden Anordnung dauerhaft und  
jederzeit von außen gut lesbar anzubringen.  
Zeichen, die zu Verwechslungen mit einem amtlichen Typzeichen An-  
laß geben können, dürfen nicht angebracht werden.



-2-

Mit dem zugeteilten Typzeichen dürfen Fahrzeugteile nur gekennzeichnet werden, wenn sie den Erlaubnisunterlagen in jeder Hinsicht entsprechen. Änderungen der Erzeugnisse sind nur mit ausdrücklicher Zustimmung des Kraftfahrt-Bundesamtes gestattet. Verstöße gegen diese Bestimmungen führen zum Widerruf der Erlaubnis und werden überdies strafrechtlich verfolgt.

Das Kraftfahrt-Bundesamt kann jederzeit die ordnungsgemäße Ausübung der durch die Allgemeine Betriebserlaubnis verliehenen Befugnisse, insbesondere die genehmigungsgerechte Fertigung, nachprüfen oder nachprüfen lassen.

Änderungen der Firmenbezeichnung, der Anschrift und der Fertigungsstätten sowie eines bei der Erteilung der Genehmigung benannten Zustellungsbevollmächtigten oder bevollmächtigten Vertreters sind unverzüglich dem Kraftfahrt-Bundesamt mitzuteilen.

Das Kraftfahrt-Bundesamt ist unverzüglich zu benachrichtigen, wenn die reihenweise Fertigung oder der Vertrieb der genehmigten Einrichtung innerhalb eines Jahres oder endgültig oder länger als ein Jahr eingestellt wird. Die Aufnahme der Fertigung oder des Vertriebs ist dann dem Kraftfahrt-Bundesamt unaufgefordert innerhalb eines Monats mitzuteilen.

Die mit der Erteilung der Allgemeinen Betriebserlaubnis verliehenen Befugnisse sind nicht übertragbar. Schutzrechte Dritter werden durch diese Genehmigung nicht berührt.

Die Allgemeine Betriebserlaubnis erlischt, wenn sie durch das Kraftfahrt-Bundesamt widerrufen wird oder der genehmigte Typ den Rechtsvorschriften nicht mehr entspricht. Der Widerruf kann ausgesprochen werden, wenn der Genehmigungsinhaber gegen die mit der Allgemeinen Betriebserlaubnis verbundenen Pflichten, auch soweit sie sich aus dem dieser Allgemeinen Betriebserlaubnis zugeordneten besonderen Bescheid ergeben, verstoßen hat, ferner wenn er sich als unzuverlässig erweist oder wenn sich herausstellt, daß die genehmigte Einrichtung den Erfordernissen der Verkehrssicherheit nicht mehr entspricht.

## **Rechtsbehelfsbelehrung**

Gegen diese Genehmigung kann innerhalb eines Monats nach Bekanntgabe Widerspruch erhoben werden. Der Widerspruch ist beim **Kraftfahrt-Bundesamt, Fördestr. 16, D-24944 Flensburg**, schriftlich oder zur Niederschrift einzulegen.



# Kraftfahrt-Bundesamt

D-24932 Flensburg

ABE Nr. 37973

-3-

Die Heckspoiler, Typ 29 01 404, dürfen ausschließlich zum Anbau an den im beiliegenden Gutachten Nr. 18 10 00 0399, Anlage 3.1, Blatt 1, aufgeführten Kraftfahrzeugen unter den dort angegebenen Bedingungen feilgeboten werden.

In einer mitzuliefernden Anbauanweisung sind die Bezieher auf den eingeschränkten Verwendungsbereich hinzuweisen.

Der Anbau hat nach dieser Anweisung zu erfolgen.

An jedem Heckspoiler muß an einer gegen Beschädigung geschützten, auch nach dem Anbau sichtbaren Stelle gut lesbar und dauerhaft ein Fabrikschild angebracht sein, das außer der Gerätbezeichnung folgende Angaben enthält:

Hersteller:.....

Typ:.....

Typzeichen:.....

Statt der Kennzeichnung der Geräte mit dem Fabrikschild können die geforderten Angaben auch eingeprägt sein.

Die Geräte dürfen auch mit fremden Firmenzeichen und Teilenummern gekennzeichnet werden. Es muß jedoch sichergestellt sein, daß Verwechslungen mit dem vom Kraftfahrt-Bundesamt zugeteilten Typzeichen ausgeschlossen sind.

Im übrigen gelten die im beiliegenden Gutachten nebst Anlagen der Technischen Prüfstelle für den Kraftfahrzeugverkehr des Technischen Überwachungs-Vereins Südwestdeutschland e.V., Böblingen, vom 02.10.1996 festgehaltenen Angaben.

Das zurückgegebene Muster ist so aufzubewahren, daß es noch fünf Jahre nach Erlöschen der ABE in zweifelsfreiem Zustand vorgewiesen werden kann.

Flensburg, den 08. Oktober 1996  
Im Auftrag  
Hansen

Beglaubigt:

  
Kraus 

Anlage:

1 Gutachten

Antrag-  
steller: Imscher GmbH  
73630 Remshalden

Typ: 29 01 404

Anlage zu  
Gutachten Nr.  
18 10 00 0399

Anlage - 3.1 -

Verwendungsbereich

Fahrzeug- hersteller	Fahrzeugtyp (Handels- bezeichnung)	EWG- Betriebserlaubnis, Genehmigungs- nummer	Zulässige Höchstge- schwindigkeit in km/h	Auflagen und Hinweise
ADAM OPEL AG, D-65423 Rüsselsheim	J96/Kombi  (Vectra-B-Caravan)	e1*95/54*0044*- -	230	1) 2)

- 1) Die in den Fahrzeugpapieren genannte Höchstgeschwindigkeit darf die in der Tabelle angegebene zulässige Höchstgeschwindigkeit nicht überschreiten.
- 2) Eine Lackierung des Spoilers ist zulässig, sofern die Kennzeichnung weiterhin deutlich sichtbar bleibt.





# Kraftfahrt-Bundesamt

D-24932 Flensburg

ABE Nr. 37973, Nachtrag 02

---

## ALLGEMEINE BETRIEBSERLAUBNIS (ABE)

nach § 22 in Verbindung mit § 20 Straßenverkehrs-Zulassungs-  
Ordnung (StVZO) in der Fassung vom 28.09.1988 (BGBl I S.1793)

Nummer der ABE: 37973, Nachtrag 02

Gerät: Heckspoiler

Typ: 29 01 404

Inhaber der ABE irmscher GmbH  
und Hersteller: D-73630 Remshalden

Für die obenbezeichneten reihenweise zu fertigenden oder gefertigten Geräte wird dieser Nachtrag mit folgender Maßgabe erteilt:

Die sich aus der Allgemeinen Betriebserlaubnis ergebenden Pflichten gelten sinngemäß auch für den Nachtrag.  
In den bisherigen Genehmigungsunterlagen treten die aus diesem Nachtrag ersichtlichen Änderungen bzw. Ergänzungen ein.

### **Rechtsbehelfsbelehrung**

Gegen diese Genehmigung kann innerhalb eines Monats nach Bekanntgabe Widerspruch erhoben werden. Der Widerspruch ist beim **Kraftfahrt-Bundesamt, Fördestr. 16, D-24944 Flensburg**, schriftlich oder zur Niederschrift einzulegen.



# Kraftfahrt-Bundesamt

D-24932 Flensburg

ABE Nr. 37973, Nachtrag 02

- 2 -

Die Heckspoiler, Typ 29 01 404 dürfen auch zur Verwendung an Kraftfahrzeugen mit geänderter Anpassungsrichtlinie in der Typgenehmigungsnummer entsprechend beiliegender Gutachterlicher Stellungnahme feilgeboten werden.

Flensburg, den 18. Februar 1999  
Im Auftrag  
Hansen

Beglaubigt:

*Ahrend*  
Ahrend



Anlage:

1 Gutachterliche Stellungnahme

TÜV AUTOMOTIVE GMBH  
Unternehmensgruppe TÜV Süddeutschland  
Typprüfzentrum Böblingen  
Otto-Lilienthal-Straße 16  
D-71034 Böblingen

**Gutachterliche Stellungnahme**  
der Technischen Prüfstelle für den Kraftfahrzeugverkehr  
Baden Württemberg  
Typprüfzentrum Böblingen  
zur Erteilung einer  
Allgemeinen Betriebserlaubnis nach § 22 StVZO

**TÜV**  
AUTOMOTIVE

Antragsteller: Imscher GmbH  
D-73630 Remshalden

## Gutachterliche Stellungnahme

für die Heckspoiler,  
Typ 2901404  
der Firma Imscher GmbH zum Verwendungsbereich  
des Gutachtens Nr. 1810000399 vom 02.10.96 bis Nachtragsstand 01 vom 23.04.97  
(ABE Nr. 37973, Nachtrag 01)

Hiermit werden die gleichartigen Anbauverhältnisse für folgende nach der Richtlinie 70/156/EWG genehmigte Kraftfahrzeuge bestätigt:

Opel Vectra-B-Caravan: e1\*95/54\*0044\*05 ist baugleich mit e1\*98/14\*0044\*06

Bei Anbau an die für gleichartig erklärten Fahrzeuge gelten die Auflagen und Hinweise aus dem Verwendungsbereich der oben genannten Allgemeinen Betriebserlaubnis.

Böblingen, den 08. Februar 1999



Dipl.-Ing. Kühlwein  
Amtlich anerkannter Sachverständiger  
für den Kraftfahrzeugverkehr



# Heckspoiler Vectra-B Caravan

Typ 29 01 404

---



# Irmischer

Tel.: 0 71 51 / 971 - 300

Irmischer GmbH · 73630 Remshalden

Fax: 0 71 51 / 971 - 305

ANBAUANLEITUNG  
FITTING INSTRUCTION  
INSTRUCTIONS DE POSE  
INSTRUCCIONES DE MONTAJE

## 29 01 404

1

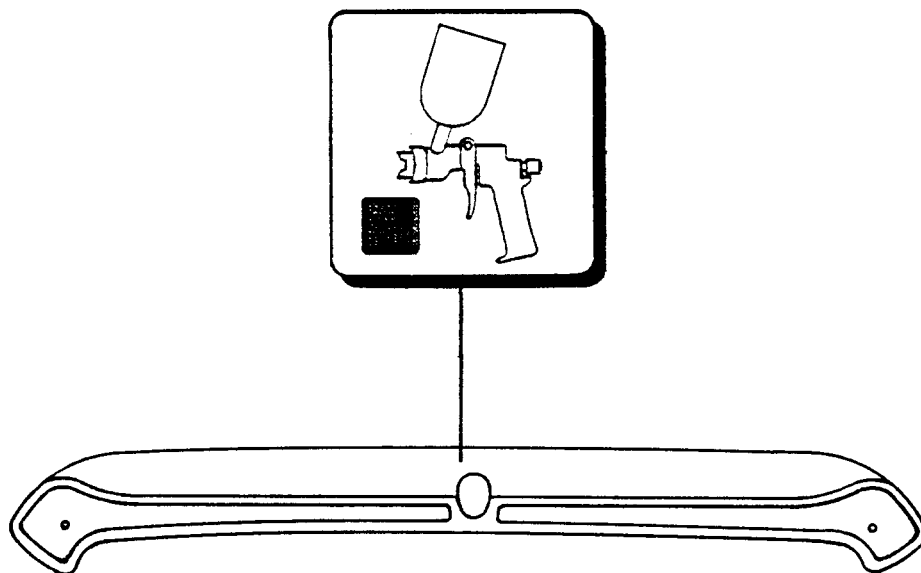

2

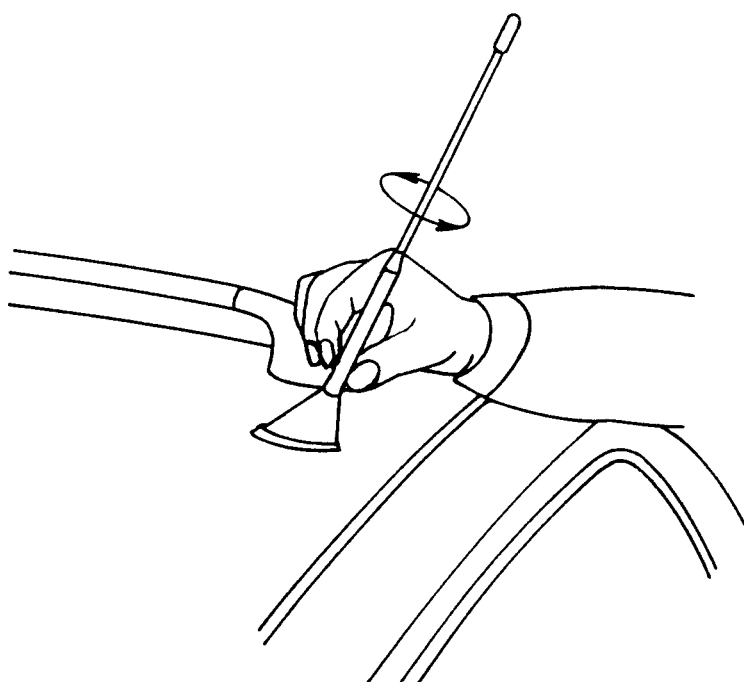

3

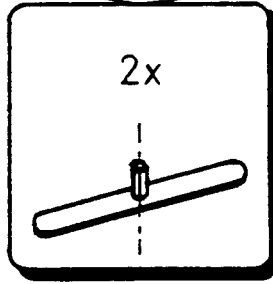
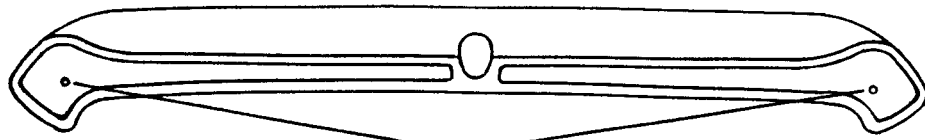

4

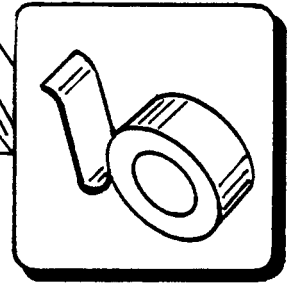
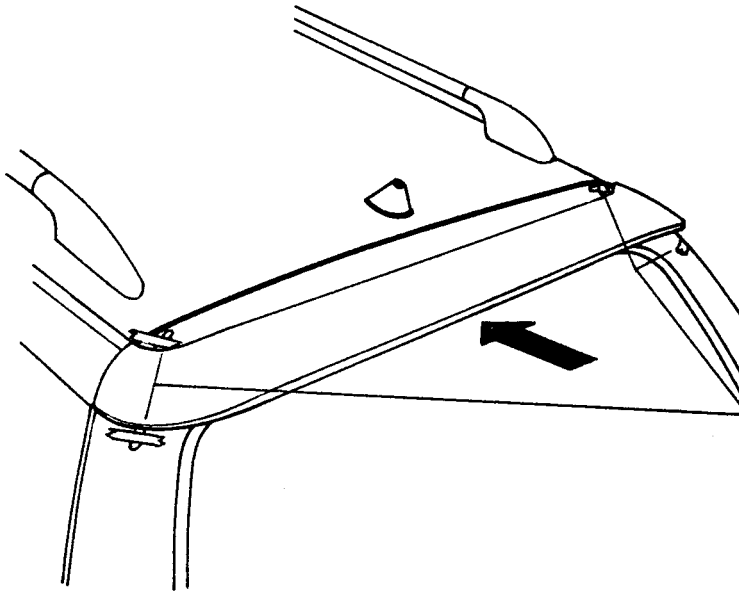

5

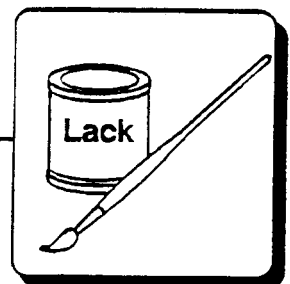
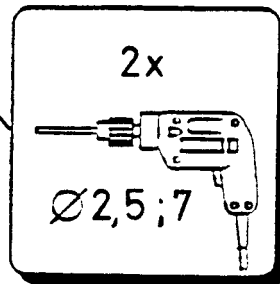
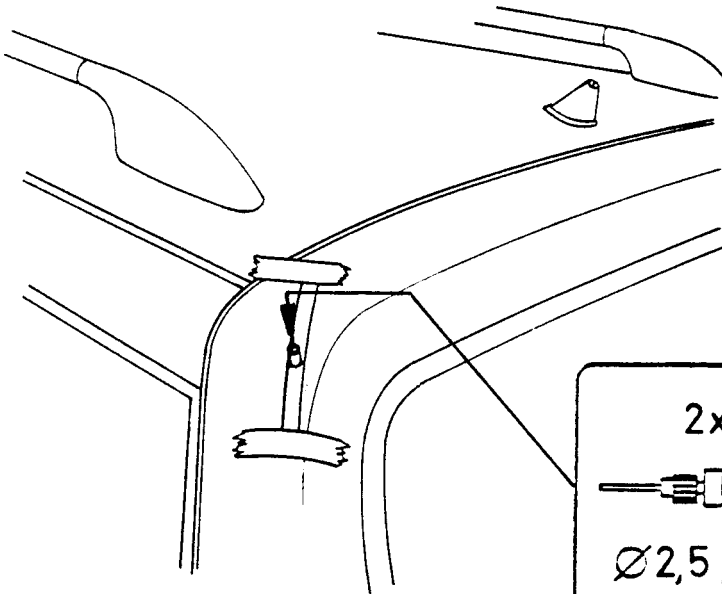

6

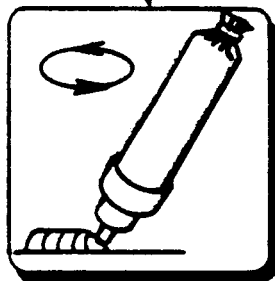
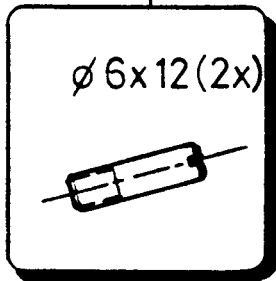
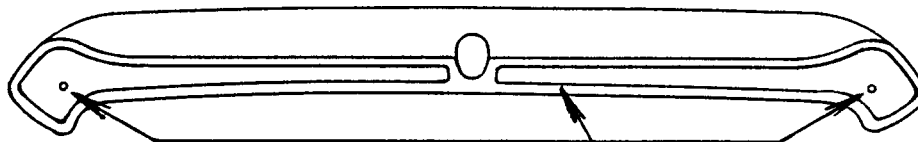

7

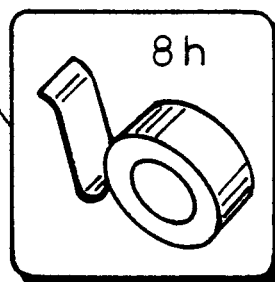
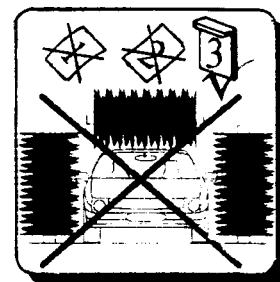
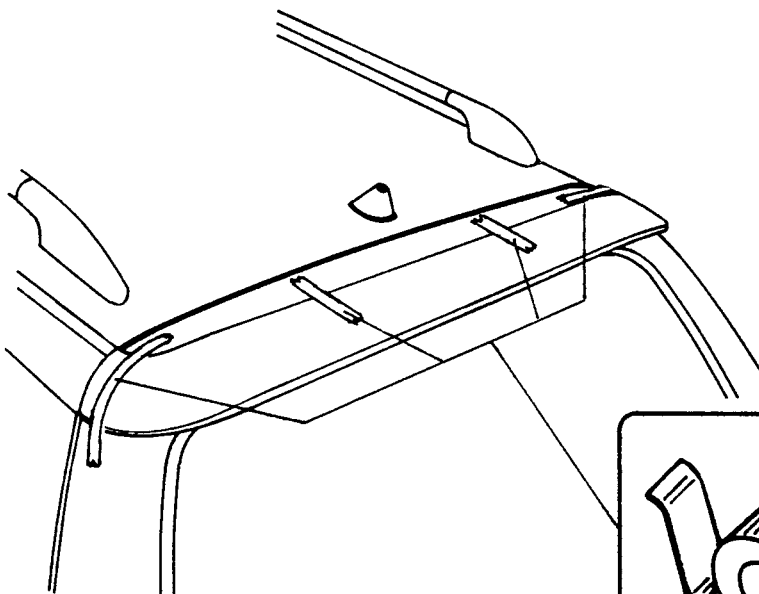

8

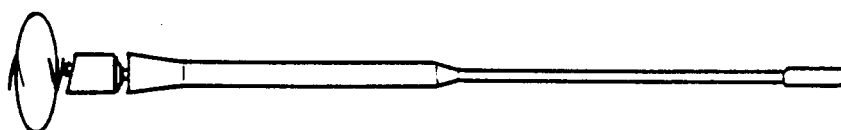

9

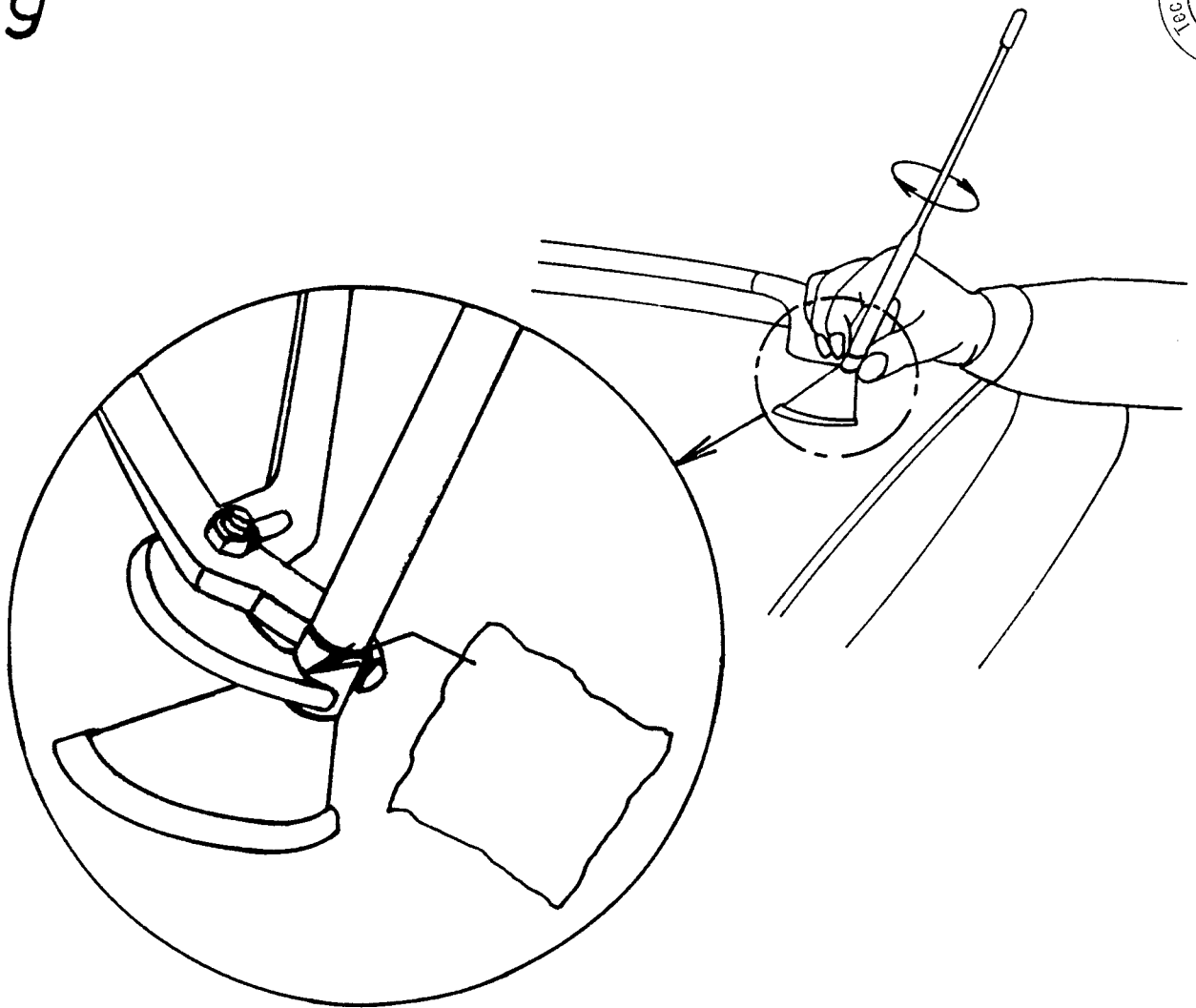



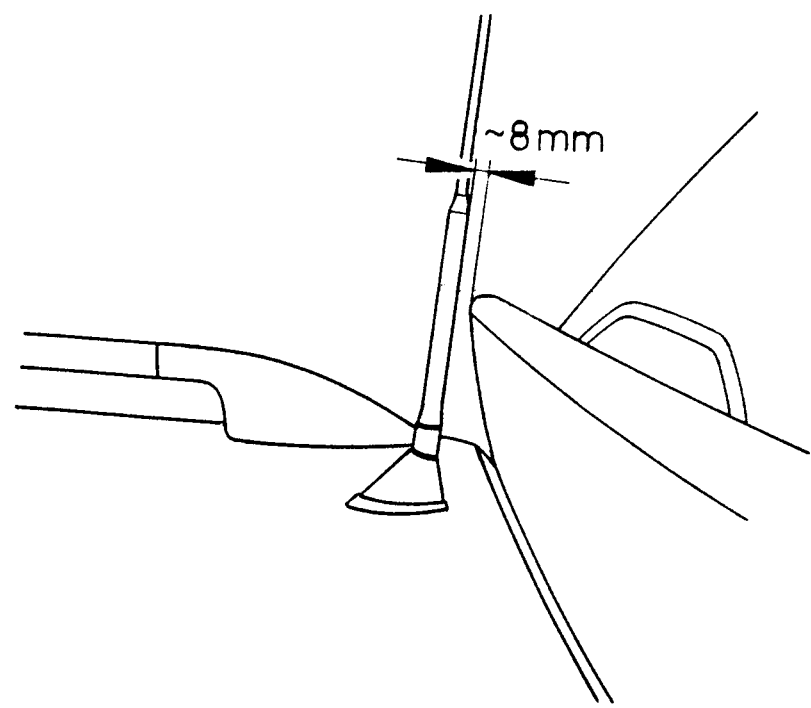



10



Lackierhinweis  
Painting instruction  
Notice de peinture  
Istruzioni per la verniciatura  
Advertencias para el departamento de pintura

# ABS PU-Hart

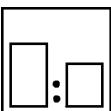
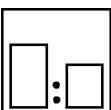
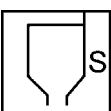
- Achtung:** Nach den Vorarbeiten (4) ist darauf zu achten, dass die Grundierung in Ordnung ist!  
Teile bitte so lagern, dass keine Verformung auftreten kann
- Attention:** After preparation (4), please ensure that the primer coat is satisfactory!  
Please store so that no distortion can occur
- Attention:** Après la préparation (4), veuillez toujours à ce que la couche d'apprêt soit irréprochable!  
Remiser la pièce de manière à ce qu'aucune déformation ne survienne.
- Attenzione:** Controllare il fondo dopo la preparazione (4). Un errato appoggio dei particolari da verniciare può dare luogo a delle deformazioni.
- Atención:** Después de la preparación (4) hay que comprobar que la imprimación sea correcta.  
Las piezas tienen que ser almacenadas de tal forma, que no sufran ningún daño ni deformación

- 1)  Schleifen (naß)  
Rub down (wet)  
Poncer (mouillé)  
Smerigliatura (bagnato)  
Pulir en mojado, lijar con agua
- 2)  Spachteln  
Smooth over with fine stopper (Pore filler)  
Enduire de mastic  
Stucco  
Emplastecer
- 3)  Schleifen (naß)  
Rub down (wet)  
Poncer (mouillé)  
Smerigliatura (bagnato)  
Pulir en mojado, lijar con agua
- 4)  Reinigen  
Clean  
Nettoyer  
Pulizia  
Limpiar
- 5)  Mischungsverhältnis Decklack : Weichmacher (10:1)  
Mixture topcoat : plasticiser (10:1)  
Melange verni : assouplisseur (10:1)  
Rapporto di miscelazione Vernice : Ammorbidente (10:1)  
Porcentaje de mezcla de laca cubriente : plastificantes (10:1)
- 6)  Mischungsverhältnis Decklack + Weichmacher : Härter (2:1)  
Mixture topcoat + plasticiser : hardener (2:1)  
Melange verni + assouplisseur : durcisseur (2:1)  
Rapporto di miscelazione Vernice + Ammorbidente : Catalizzatore (2:1)  
Porcentaje de mezcla de laca cubriente + plastificantes : endurecedor (2:1)
- 7)  Verarbeitungsviskosität: 16-17 sek./ DIN 4mm/23°C  
Spraying viscosity: 16-17 sec. / DIN 4mm/23°C  
Viscosité d'application: 16-17 sek./ DIN 4mm/23°C  
Viscosità di spruzzatura: 16-17 sec. / DIN 4mm/23°C  
Elaboración de la mezcla-viscosidad: 16-17 segundos / DIN 4mm./23°C
- 8)  60 min. bei max. 40°C  
60 min. at max. 40°C  
60 minutes à 40°C maximum  
60 min a max. 40°C  
60 minutos a una temperatura máxima de 40°C